

Dieser Schaltungsvorschlag wurde mit größter Sorgfalt erstellt. Dennoch übernimmt die Firma PETER electronic GmbH & Co. KG keine Haftung für Schäden, die aus eventuell enthaltenen Fehlern resultieren. Technische Verbesserungen behalten wir uns vor.

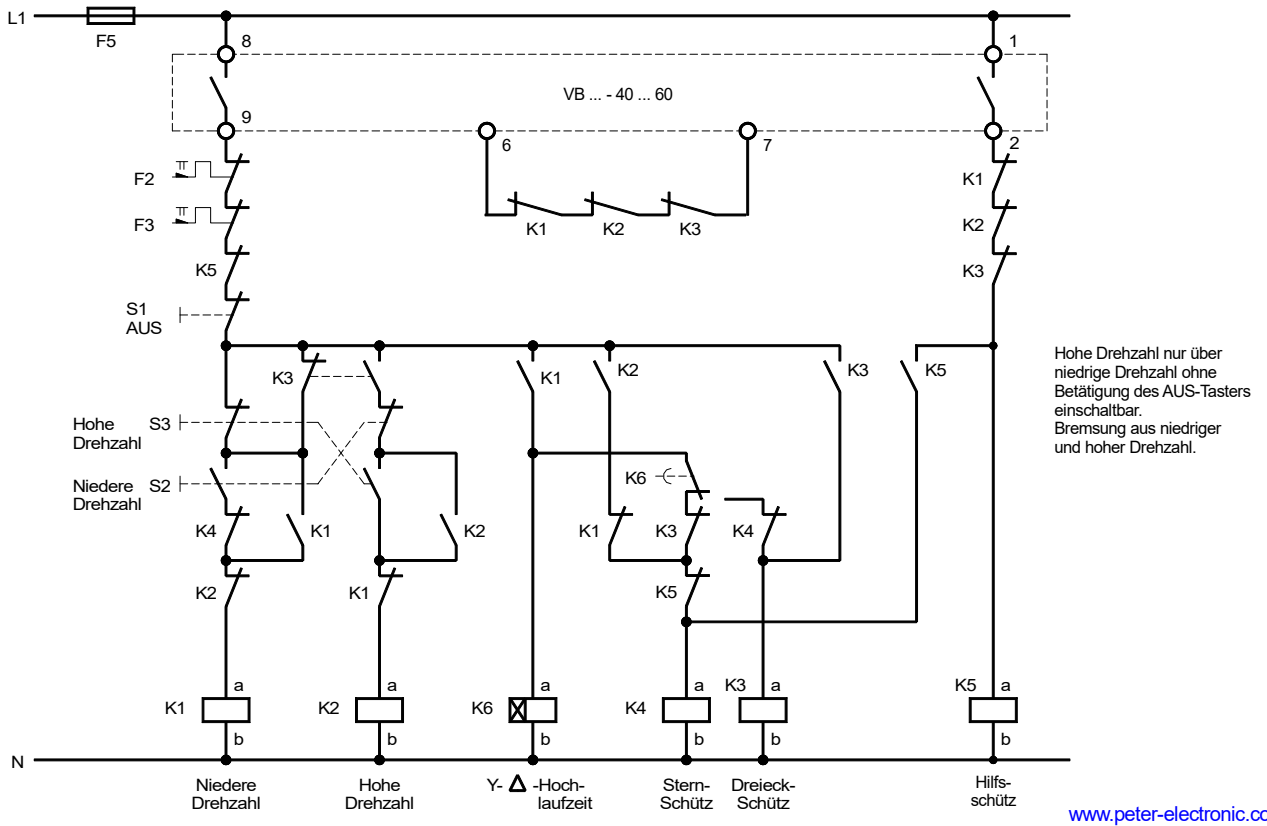

www.peter-electronic.com

PETER electronic GmbH & Co. KG, Bruckäcker 9, D-92348 Berg, Tel. (09189) 4147-0, Fax (09189) 4147-47

Gleichstrombremse VersiBrake [40 - 60A] mit Stern-Dreieck-Polumschalterschütz (Dahlander)
Stern-Dreieck-Anlauf nur in niedriger Drehzahl

Nummer:
Anschlussplan

Bearb.: Wein

Datum 30.01.06

Filename: VB-40_Stern_Dreieck_Dahl.skf

Geändert: 15.10.10

Geprüft: Ki

Blatt von