

Achtung!
Für diesen Schaltungsvorschlag sind VersiBrake - Geräte mit Option "P" erforderlich.

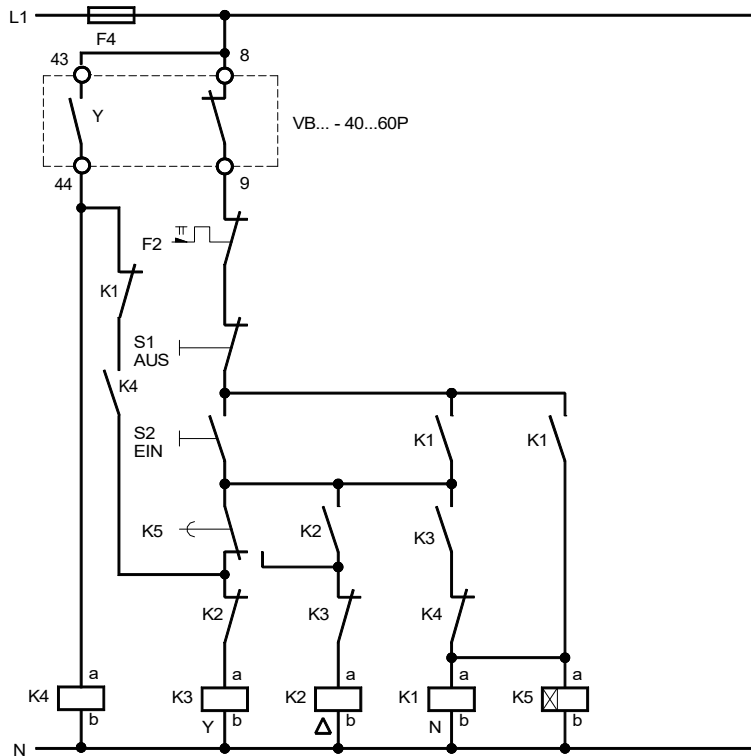

Die Handbetätigung der Schütze ist während des Bremsvorganges verboten, da der mögliche Wischkurzschluß die Leistungshalbleiter zerstört.

Dieser Schaltungsvorschlag wurde mit größter Sorgfalt erstellt. Dennoch übernimmt die Firma PETER electronic GmbH & Co. KG keine Haftung für Schäden, die aus eventuell enthaltenen Fehlern resultieren. Technische Verbesserungen behalten wir uns vor.

www.peter-electronic.com

PETER electronic GmbH & Co. KG, Bruckäcker 9, D-92348 Berg, Tel. (09189) 4147-0, Fax (09189) 4147-47

Externer Stern-Dreieck-Anlauf m. elektronischer
Abbremsung in Sternschaltung mit
Gleichstrombremse VersiBrake [40 - 60A] Option P

Nummer:

Anschlussplan

Bearb.: Wein

Datum 14.12.04

Filename: VB-40P_Ext_SD.skf

Geändert: 16.07.2009

Geprüft:

Blatt von