

Sanftanlaufgeräte VersiStart p III 250 ... 580 1.21

Merkmale:

- ❑ dreiphasengesteuertes volldigitales Sanftanlaufgerät (11-800kW)
- ❑ Überbrückungsrelais integriert
- ❑ Strom- und Drehmomentreduzierung beim Anlauf
- ❑ USB-Anschluss
- ❑ umfangreiche und kundenspezifische Motorschutzfunktionen
- ❑ LCD Display mit "Echtzeit"-Grafendarstellung (z.B. Motorkennlinien)
- ❑ integrierte Wurzel-3-Schaltung (6-Draht)
- ❑ Schutzgrad IP20 bis 135A
- ❑ Motor PTC-Anschluss



Sanftanlaufgeräte
VS p III ...-250 ... 580



Funktion:

- ❑ einstellbarer Start-Anlaufstrom bis zu 600% des Gerätenennstromes
- ❑ Notlauf-Funktion
- ❑ Vorwärts oder Rückwärts Jog Funktion
- ❑ Steuereingänge (2x fest, 2x programmierbar)
- ❑ Relaisausgänge (3x programmierbar)
- ❑ 24VDC Ausgang
- ❑ Analogausgang
- ❑ verschiedene Sanftan- /auslaufarten
- ❑ 690V Geräte auf Anfrage

Bevorzugte Einsatzgebiete:

- Pumpen, Ventilatoren
- Verdichter, Kompressoren
- Mühlen, Brecher, Pressen
- Förderanlagen
- Antriebe mit Schweranlauf
- Maschinen mit Getriebe, Riemen- oder Kettenantrieben

Zubehör:

- ❑ Fernbedieneinheit & Kabel (29000.2S801)
- ❑ DeviceNet Interface (29000.2S802)
- ❑ Ethernet IP Interface (29000.2S803)
- ❑ ModBus RTU Interface (29000.2S804)
- ❑ ModBus TCP Interface (29000.2S805)
- ❑ Profibus Interface (29000.2S806)
- ❑ Profinet Interface (29000.2S807)
- ❑ Fernbedieneinheit Karte (29000.2S808)
- ❑ Fernbedieneinheit, Karte & Kabel (29000.2S809)
- ❑ SmartCard Pumpen Applikation (29000.2S810)
- ❑ Fingerschutz (ab 184A bis 580A, 29000.2S811)

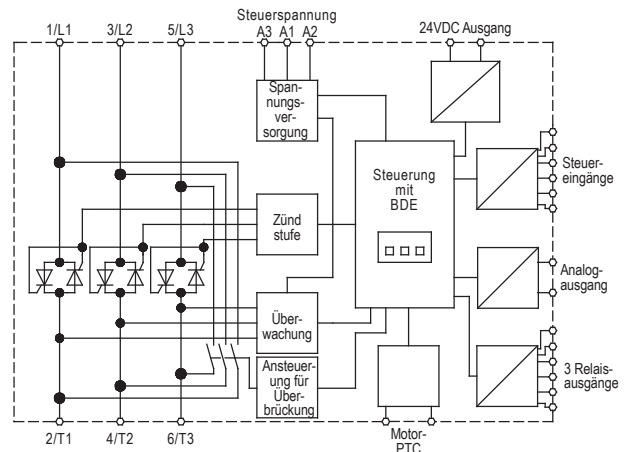

Typenbezeichnung	VS p III 525 -					
	250B* C1 / C2	352B C1 / C2	397B C1 / C2	410B C1 / C2	550B C1 / C2	580B C1 / C2
Gerätenennstrom	250A	352A	397A	410A	550A	580A
Betriebsbemessungsspannung	200-525V 45-66Hz					
Steuerspeisespannung	C1: 110VAC; 220VAC -15%/+10% 600mA; C2: 24VDC/24 VAC ±20% 2.8A					
Motor Nennleistung bei Ue 400V	132kW	160kW	185kW	220kW	280kW	315kW
Bestellnummer:						
C1 2S900.50...	250	352	397	410	550	580
C2 2S901.50...	250	352	397	410	550	580

*mit Bypass-/Überbrückungsrelais

Technische Daten	VS p III 525 -					
	250B C1 / C2	352B C1 / C2	397B C1 / C2	410B C1 / C2	550B C1 / C2	580B C1 / C2
max. Verlustleistung - während Start - im Betrieb	4,5W pro A 120W		4,5W pro A 140W			
I ² t – Leistungshalbleiter in A ² s	320000	202000		320000	781000	781000
minimale Motorlast	5A	9A	11A	15A	21A	29A
Gebrauchskategorie	AC53b					
EMV	erfüllt EU-Richtlinie 89/336/EEC; IEC 60947-4-2 Klasse B; IEC 60947-4-2					
Betriebs / Lagertemperatur	-25°C bis +60°C (Derating) / -25°C bis +60°C					
Eingänge	aktiv 24VDC ca. 8mA, Motor PTC (Abschaltung >3,6kOhm, Reset <1,6kOhm)					
Relaisausgänge	10A bei 250VAC ohmsch, 5A bei 250VAC AC15 Lf 0,3					
Analogausgang	0 bis 20mA oder 4 bis 20mA					
24VDC Ausgang	max. 200mA					
Anlaufarten	Konstantstrom, Stromrampe, adaptive Regelung, Kickstart					
Auslaufarten	Softstopp durch Spannungsabfall in einer vorgegebenen Zeit, DC Bremse, freier Auslauf					
Anpassbare Schutzfunktionen	Motorüberlast, min. Strom, max. Hochlaufzeit, kurzzeitiger Ü-Strom, Stromunsymmetrie, Netzfrequenz, Phasensequenz					
Zertifizierung	CE, RoHS konform, RCM, Lloyds Register, UL / cUL					
Gewicht / kg	12,5		15,5		19	

Abmessungen:

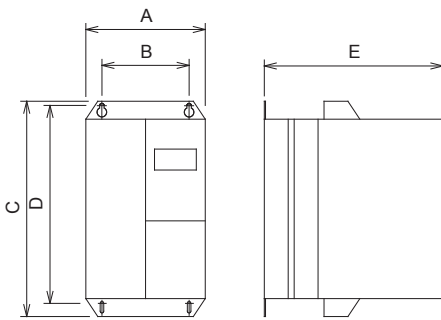

Maße	A (mm)	B (mm)	C (mm)	D (mm)	E (mm)
VS p III...-250	216	180	495	450	243
VS p III...-352	216	180	523	450	243
VS p III...-397	216	180	523	450	243
VS p III...-410	216	180	523	450	243
VS p III...-550	216	180	523	450	243
VS p III...-580	216	180	523	450	243

Anschlussplan:

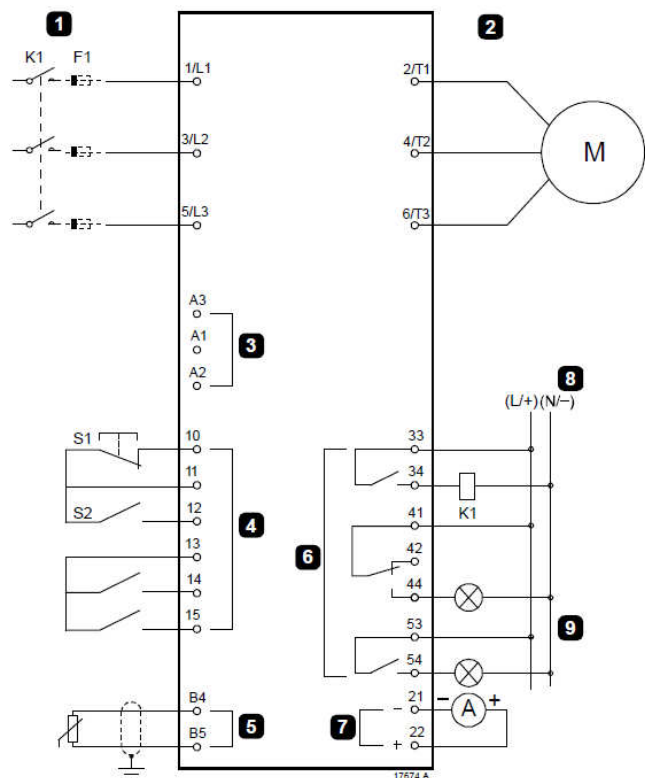

1	Dreiphasen-Stromversorgung	K1	Hauptschütz
2	Motor	F1	Halbleitersicherungen (optional)
3	Ansteuerungsspannung (Softstarter)	10, 11 (S1)	Reset
4	Digitaleingänge	11, 12 (S2)	Start/Stopp
5	Eingang Motorthermistor	13, 14	Programmierbarer Eingang A (Standard = Eingangsabschaltung (N/O))
		13, 15	Programmierbarer Eingang B (Standard = Eingangsabschaltung (N/O))
6	Relaisausgänge	B4, B5	Eingang Motorthermistor
		33, 34	Hauptschützausgang
7	Analogausgang		
8	Ansteuerungsspannung (externes Gerät)	41, 42, 44	Relaisausgang A (Standard = Lauf)
		53, 54	Relaisausgang B (Standard = Abschaltung)
9	Kontrolllampchen	21, 22	Analogausgang