

Merkmale:

- ☑ Gleichstrombremsung mit gesteuerter Einweggleichrichtung
- ☑ integriertes Bremserschütz
- ☑ integrierte Stillstandserkennung
- ☑ Überwachung der Stillsetzzeit
- ☑ für alle Asynchronmotoren geeignet
- ☑ geeignet für IE1, IE2 und IE3 Motoren
- ☑ selbstoptimierender Bremsvorgang
- ☑ CANopen on board
- ☑ Schutzart IP20
- ☑ steckbare push-in Steuerklemmen
- ☑ erfüllt die Anforderungen an PL = c, gemäß EN13849-1:2008



Bremsgeräte
VB S 480/600 – 72 ... 360



Funktion:

- ☑ Parametrierung via Bedienfeld oder CAN-Bus
- ☑ potentialfreie Steuerein- und -ausgänge
- ☑ Motortemperaturüberwachung (PTC, KTY, PT1000)
- ☑ Geräteschutzfunktion
- ☑ Drehzahlüberwachung (externer Drehzahlgeber notwendig)
- ☑ sicherheitsgerichtetes Störungsrelais
- ☑ Sammelstörungsrelais
- ☑ Stern-Dreieck Anlaufansteuerung

Bevorzugte Einsatzgebiete:

- Zentrifugen
- Vibrationssiebmaschinen
- Holzbearbeitungsmaschinen
- Schleifmaschinen
- Mischer, etc.

Option:

- ☑ Breitspannung 480 – 690VAC auf Anfrage

Zubehör:

- ☑ Adapter für VB Safe 72A-222A zur Normschienenbefestigung (Best.-Nr 29000.29700)

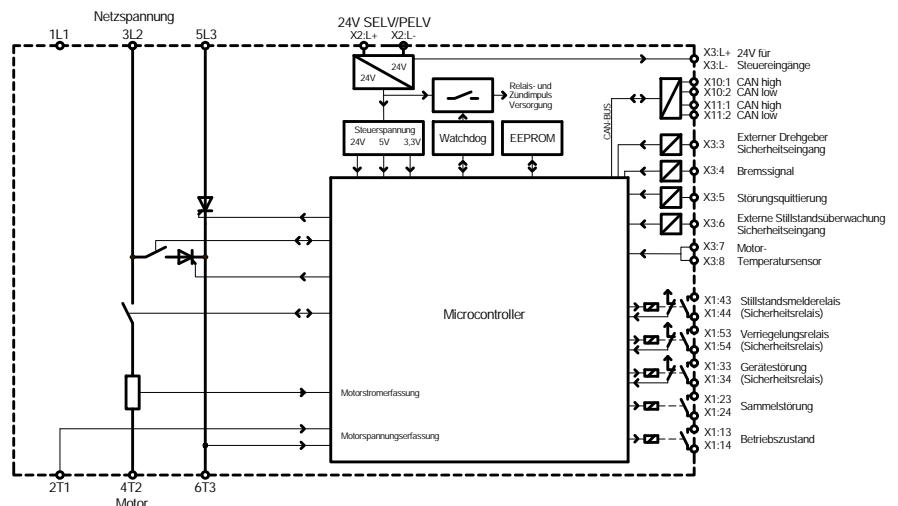

Typenbezeichnung	VB S 480/600-72	VB S 480/600-132	VB S 480/600-222	VB S 480/600-360
Netz / Motor-Spannung gemäß DIN EN 50160 (IEC 38)		VB S 480-...: 200...480V ±10% 50/60Hz	VB S 600-...: 400...600V ±10% 50/60Hz	
Steuerspeisespannung Us		24VDC ±10% / 0,5A		
Bestellnummer 480 V	2B500.48072	2B500.48132	2B500.48222	2B500.48360
Bestellnummer 600V	2B500.60072	2B500.60132	2B500.60222	2B500.60360

	VB S 480/600-72	VB S 480/600-132	VB S 480/600-222	VB S 480/600-360A
max. Bremsstrom I_e	72A	132A	222A	360A
Bemessungsbetriebsspannung U_e	200...480VAC / 400...600VAC ±10% 50/60Hz			
Steuerspannung U_s	24VDC ±10% / 0,5A			
empfohlene Motornennleistung bei U_e 400V – IE3 Motoren	7,5kW	15kW	25kW	45kW
empfohlene Motornennleistung bei U_e 400V – IE2 Motoren	15kW	30kW	55kW	90kW
Schaltspiele je Stunde bei t_{br}=10s mit I_e	50	30	17	18
Gebrauchskategorie	72A; AC-53b; 1-10; 62	132A; AC-53b; 1-10; 110	222A; AC-53b; 1-10; 202	360A; AC-53b; 1-10; 190
max. Verlustleistung	feste Bremszeit 0,25...25s oder selbstoptimierend (Default)			
- im Betrieb bei max. Schalthäufigkeit, t_{br} = 10s mit I_e	200ms			
- Standby	22W 6W	22W 6W	22W 6W	36W 6W
I²t^(25s) (A²s) – Längsthyristor L₃ / Freilaufthyristor	720 / 720	16200 / 4000	16200 / 4000	125000 / 51200
Wiederholbereitschaft	200ms			
Steuerspannung U_c	24VDC ±10%			
Eingangswiderstand Steuereingänge	5kOhm			
Schaltleistung Relaisausgänge	2A / 250VAC / 30VDC			
max. Anschlussquerschnitt starr/flexibel	1,5mm ²			1,5mm ²
Leistungsklemmen / Länge Abisolierung bzw. Aderendhülle	1,5...16mm ² / 18mm			6...35mm ² / 15mm
Antrieb Anschluss-Schrauben	-			Innensechskant SW 5mm
funktionale Sicherheit: DIN EN 61508 / DIN EN 13849	SIL 1 / PL c			
Umgebungs- / Lagertemperatur	-15°C...45°C bis 1000m Höhe / -25°C ... 75°C			
Baugröße	1	1	1	2
Gewicht / kg	1,35	1,45	1,45	3,6

Abmessungen:

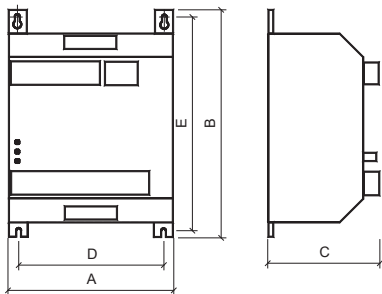

Baugröße	A (mm)	B (mm)	C (mm)	D (mm)	E (mm)
1	103	230	138	86	220
2	205	230	160	183	220

Anschlussplan:

