

Bremsgeräte VersiBrake 25A 3.09

Merkmale:

- ☑ Gleichstrombremsung mit Einweggleichrichtung
- ☑ Microcontroller gesteuert
- ☑ für alle Asynchronmotoren geeignet
- ☑ einfacher Einbau, auch in bestehende Anlagen
- ☑ Verschleiß- und Wartungsfreiheit
- ☑ Sonderspannungen bis 575V (UL: bis 480V) mit Option „B“
- ☑ zum Aufschnappen auf 35mm Normschiene
- ☑ Schutzart IP 20



Bremsgeräte
VB 230/400-25



Funktion:

- ☑ Ansteuerung über Motorschütz
- ☑ Stillstandserkennung
- ☑ Bremsstrombegrenzung auf Geräte-Nennstrom
- ☑ Remanenzzeitoptimierung
- ☑ Bremsstrom, stufenlos einstellbar
- ☑ potentialfreier Ausgang für Motorschützverriegelung während des Bremsens
- ☑ potentialfreier Ausgang für Störmelderelais

Bevorzugte Einsatzgebiete:

- Sägemaschinen
- Zentrifugen
- Holzbearbeitungsmaschinen
- Textilmaschinen
- Förderanlagen

Optionen: (auf Anfrage lieferbar)

- ☑ UL Version
- ☑ Y - Δ Anlauf-Ansteuerung (D)
- ☑ Motortemperaturüberwachung (P)
- ☑ Stillstands-Melderelais (S)
- ☑ Breitspannungsfähig 200...575V (B) erforderlich ist eine Steuerspannung von 24VAC oder 230VAC (bei Bestellung angeben)

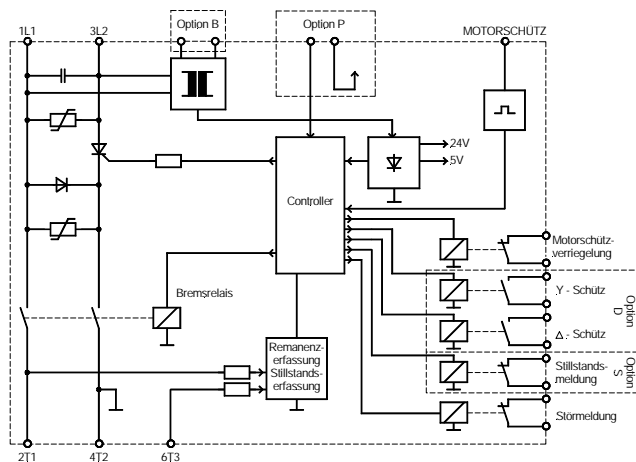

Typenbezeichnung		VB 230-25 VB 400-25
Gerätenennstrom		25A
Netzspannung gemäß DIN EN 50160 (IEC 38)	VB 230 ... 220/240V ±10% 50/60Hz VB 400 ... 380/415V ±10% 50/60Hz	Option „B“ 200...575V ±10% 50/60Hz
Bestellnummer	230V	21900.23025
	400V	21900.40025
	230V – UL	29800.23025
	400V – UL	29800.40025

Technische Daten	VB 230-25		VB 400-25	
	Netzspannung gemäß DIN EN 50160 (IEC 38)	VB 230 ...	220/240V ±10%	50/60Hz
Leistungsaufnahme der Elektronik	VB 400 ...	380/415V ±10%	50/60Hz	200...575V ±10% 50/60Hz
empfohlen für Motornennströme bis	6 VA			
Gerätenennstrom	12,5A			
ED bei Gerätenennstrom	25A			
I ² t-Wert der Leistungshalbleiter in A ² s	8%			
Bremsspannung	1250			
max. Bremszeit	0 ... 130VDC bei 220/240V 0 ... 220VDC bei 380/415V			
Kontaktbelastbarkeit der Ausgabereleis	15s (andere Zeiten auf Anfrage)			
Verzugszeit für Abbau der Rest-EMK	6A/250VAC; 6A/30VDC			
max. Anschlussquerschnitt	selbstoptimierend (100 ... 2500ms)			
Umgebungs- / Lagertemperatur	2x 2,5mm ² je Klemme			
Gewicht / kg	0°C ... 45°C / -25°C ... 75°C			
	0,8			

Hinweis:

Bitte berücksichtigen Sie bei der Auslegung von Softstartern und Bremsgeräten die höheren Anlauf- und Bremsströme beim Einsatz von IE3 Motoren.

Wir empfehlen beim Einsatz von IE3 Motoren die Sanftanlauf- und Bremsgeräte eine Leistungsstufe höher zu dimensionieren.

Abmessungen:

VB 230-25
VB 400-25

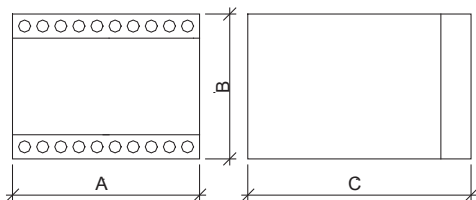

Einbaumaße	A (mm)	B (mm)	C (mm)
VB ... - 25	100	73	120

Anschlussplan: