

Achtung!
Für diesen Schaltungsvorschlag sind VersiBrake - Geräte mit Option "P" erforderlich.

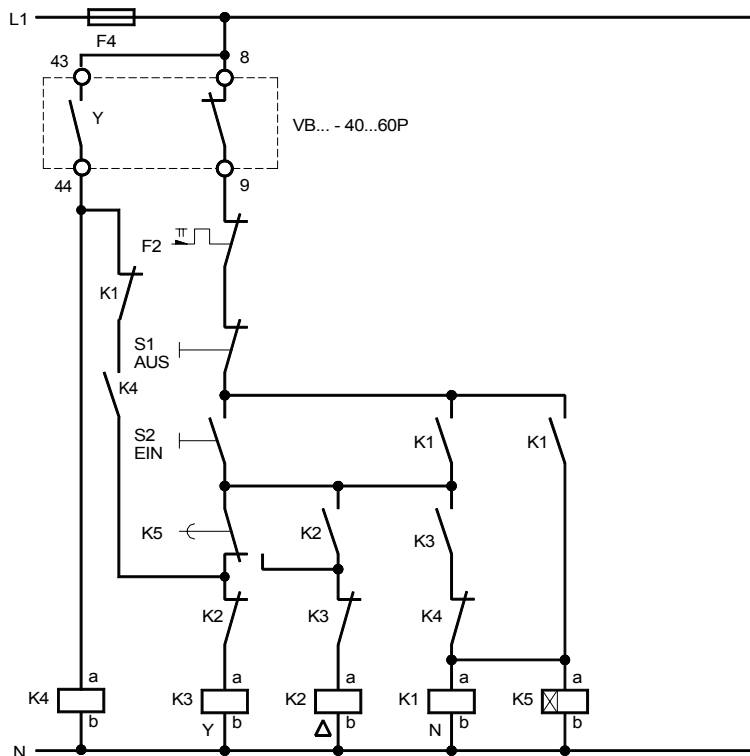

Die Handbetätigung der Schütze ist während des Bremsvorganges verboten, da der mögliche Wischkurzschluß die Leistungshalbleiter zerstört.

Dieser Schaltungsvorschlag wurde mit größter Sorgfalt erstellt. Dennoch übernimmt die Firma PETER electronic GmbH & Co. KG keine Haftung für Schäden, die aus eventuell enthaltenen Fehlern resultieren. Technische Verbesserungen behalten wir uns vor.

PETER electronic GmbH & Co. KG, Bruckäcker 9, D-92348 Berg, Tel. (09189) 4147-0, Fax (09189) 4147-47

Externer Stern-Dreieck-Anlauf m. elektronischer
Abbremsung in Sternschaltung m. VB ... - 40...60P

Nummer:
Anschlußplan

Bearb.: Wein

Datum 14.12.04

Filename: VB-40P_Ext_SD.skf

Geändert: 16.07.2009

Geprüft:

Blatt von