

Merkmale:

- ❑ einfache Motorsteuerung mit wenigen Elementen
- ❑ Motorschütz und Gleichstrombremse in einem Gerät
- ❑ für alle Asynchronmotoren geeignet
- ❑ Microcontroller gesteuert
- ❑ einfacher Einbau, auch in bestehende Anlagen
- ❑ Motorschütz mit Kontaktabstand $\geq 3\text{mm}$, Gebrauchskategorie AC-3
- ❑ Bedienelemente galvanisch von Last getrennt (24V Kleinspannung)
- ❑ mehrere AUS-Taster können angeschlossen werden
- ❑ zum Aufschnappen auf 35mm Normschiene
- ❑ Schutzart IP 20
- ❑ erfüllt die BG-Forderungen entsprechend GS-HO-01
- ❑ kompatibel zu BRMS



Motorstart-Bremskombination
VBMS ...
CE

Funktion:

- ❑ Motorschütz
- ❑ Gleichstrombremsung
- ❑ Ansteuerung über Taster oder Schalter
- ❑ stufenlos einstellbarer geregelter Bremsstrom
- ❑ einstellbare Motorstillstandserkennung
- ❑ Bremsstromabschaltung nach Motorstillstand
- ❑ Überwachung der Bremshäufigkeit (Überlastungsschutz)
- ❑ Überwachung auf Überschreitung der Stillsetzeit von 10s
- ❑ Startverriegelung bei sicherheitskritischen Fehlern

Bevorzugte Einsatzgebiete:

Sägemaschinen
Zentrifugen
Rüttler

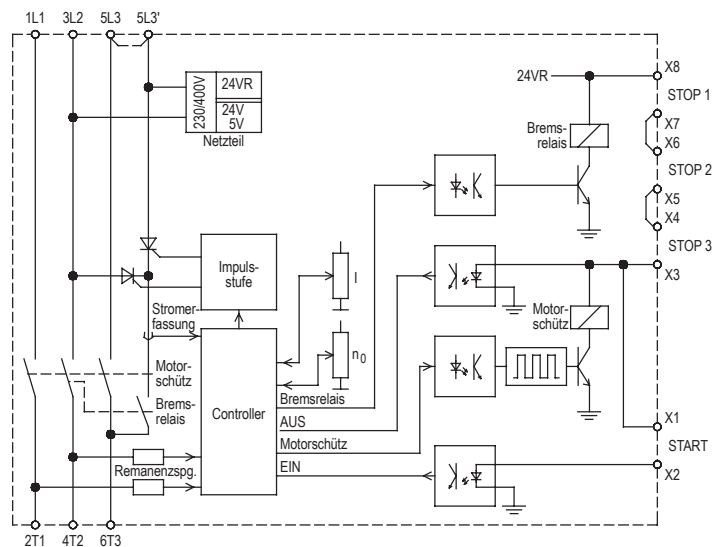

Typenbezeichnung VBMS	400-2,2/20	230-1,5/20
Bemessungsbetriebsspannung 50/60Hz gemäß DIN EN 50160 (IEC 38)	3x 380/415V ± 10%	3x 200/240V ± 10%
AC-3 Bemessungsbetriebsleistung	2,2kW	1,5kW
konventioneller thermischer Strom $I_{th} = I_e$ (gültig für Motorschütz)	16A	
Bremsstrom	2 ... 20A	
max. Bremszeit	10s	
max. Bremshäufigkeit bei Bremsstrom 10A Bremsstrom 20A	bei 5s Bremszeit: 1 in 25s, bei 10s Bremszeit: 1 in 50s bei 5s Bremszeit: 1 in 60s, bei 10s Bremszeit: 1 in 120s	
Verzugszeit zwischen Abschaltung und Bremsung	500ms	
Bremsspannung	0 ... 220V DC	0 ... 110V DC
max. Anschlussquerschnitt	2,5mm ² je Klemme	
Gewicht / kg	0,6	
Umgebungs- / Lagertemperatur	0°C ... 45°C / -25°C ... 75°C	
Bestellnummer	2C000.40020	2C000.23020

Bitte Zusatzblatt mit Dimensionierungshinweisen beachten.

Abmessungen:

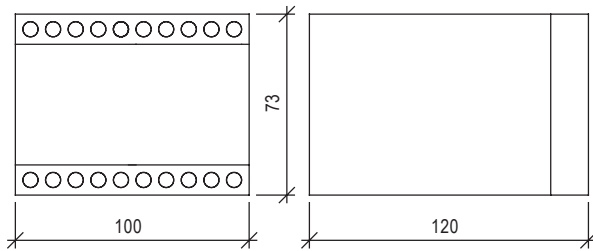

Alle Maße in mm.

Anschlusspläne:

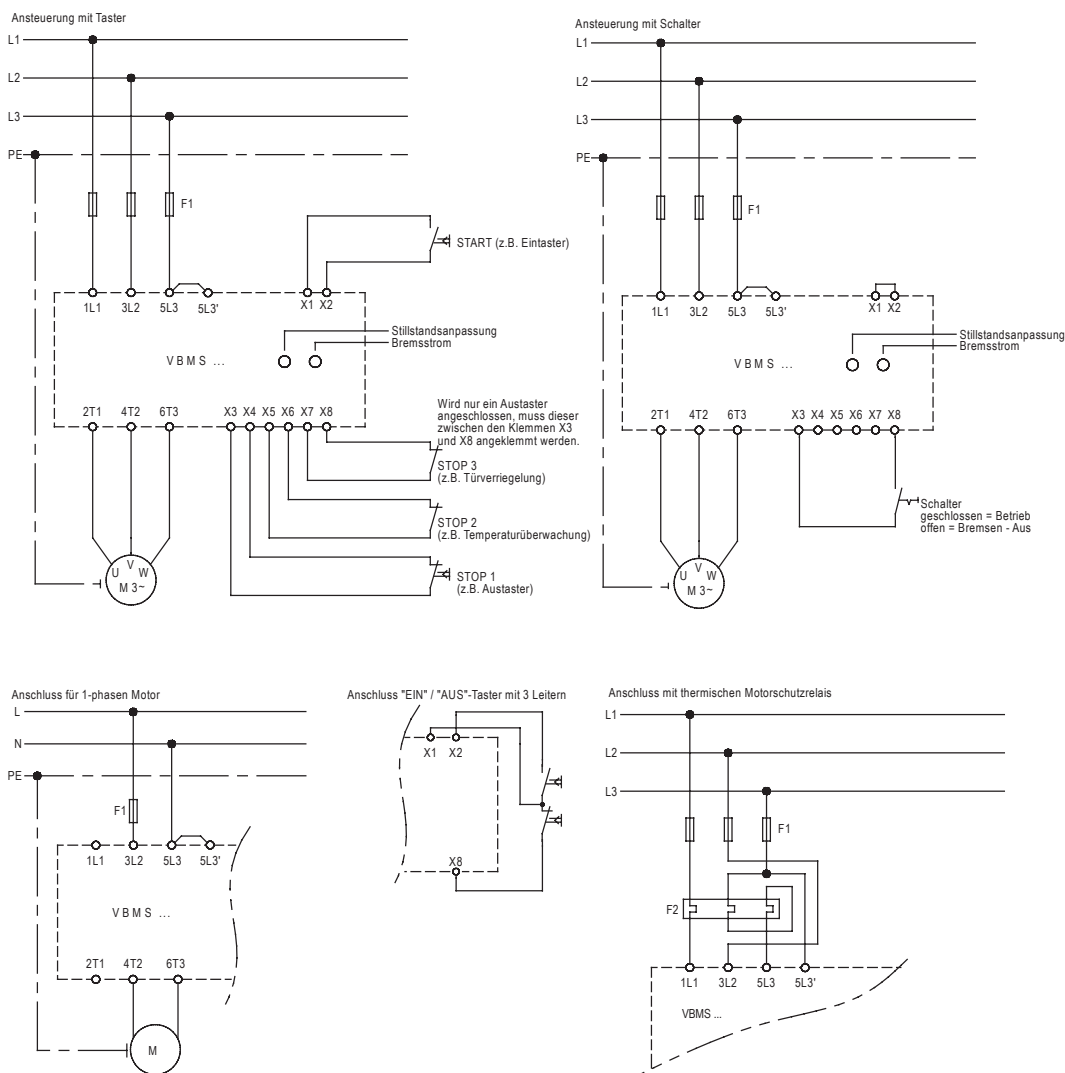

EMV

Die Grenzwerte für Emission nach den Geräternormen schließen eine Überschreitung der Grenzwerte nach der Fachgrundnorm EN 61000-6-3:2007 nicht aus. Ist es erforderlich die Grenzwerte der Fachgrundnorm EN 61000-6-3:2007 einzuhalten, so bietet die Firma PETER electronic für die Gerätereihe VBMS Lösungen an. In diesem Fall setzen Sie sich bitte mit uns in Verbindung.
Wir weisen darauf hin, dass für die Einhaltung des EMV-Gesetzes der Ersteller der Anlage / Maschine verantwortlich ist.